

## BLEND'ART

### Uitspuiten met ONYX HD op een deel

#### A 2.2

#### Product omschrijving

BLEND'ART is een universeel systeem van drie processen, welke een oplossing bieden voor alle voorkomende bij- en uitspuitreparaties.

Deze manier van bijspuiten van beschadigingen met ONYX HD is ontwikkeld voor professionele schadeherstelbedrijven. Het doel is om een betrouwbaar systeem te hebben waarmee men beschadigingen onzichtbaar kan repareren met elke kleur.

#### Ondergronden

- R-M fillers
- Automotive OEM ondergronden, volledig uitgehard en oplosmiddelbestendig
- Reparaties, volledig uitgehard en oplosmiddelbestendig

#### Benodigde producten

- PK 1000 / PK 2000
- ONYX HD
- ONYX EASY BLENDER A 2520
- HYDROMIX
- RAPIDCLEAR C 2570
- BLENDING FLASH

#### Veiligheidsinformatie

Het kan niet uitgesloten worden dat dit product deeltjes bevat < 0.1µm

Uitsluitend voor professioneel gebruik

Neem de veiligheidsvoorschriften en de persoonlijke beschermingsmiddelen voor het gebruik van deze producten in acht.

#### Voorbehandeling

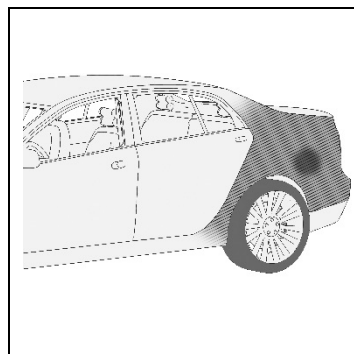

- 1) Schuren van de fillerplek  
Ontvetten met **PK 1000**.  
Schuren met **P400 / P500**, dan **P1000** om de overspray van de filler in de omliggende zone te verwijderen.
- 2) Schuren van de **ONYX HD** uitspuitzone  
Schuren met **P1000 – P2000**.
- 3) Polijsten van de **RAPIDCLEAR C 2570** uitspuitzone  
Polijst met een vochtige medium harde foam pad en een standaard polijstmiddel  
Ontvetten met **PK 2000**.

De informatie op dit blad is gebaseerd op de huidige kennis. Er zijn vele factoren die effect hebben op het aanbrengen van onze producten, deze informatie ontheft de gebruiker niet van eigen onderzoek en testen. Deze data geeft ook geen garantie op bepaalde eigenschappen of geschiktheid van het product in specifiek gebruik. De omschrijving, tekening, foto's verhoudingen gegeven in deze data sheet zijn voor algemeen gebruik. Dit kan veranderen zonder vooraf gaande informatie en maakt geen deel uit van de overeengekomen contactuele productspecificaties. De laatste versie vervangt alle vorige versies. De meest recente versie kan je steeds raadplegen op de website [www.rmpaint.com](http://www.rmpaint.com) of via de verkoopsorganisatie. Het is de verantwoordelijkheid van de ontvanger van onze producten dat eigendom rechten en bestaande regelgeving in acht worden genomen.

R-M Automotive Refinish Paints, Z.I. du Merret F-60676 Clermont de l'Oise Cedex, Tel. (+33) (0) 3 44 77 77 77, 10/2015

## BLEND'ART

### Uitspuiten met ONYX HD op een deel A 2.2

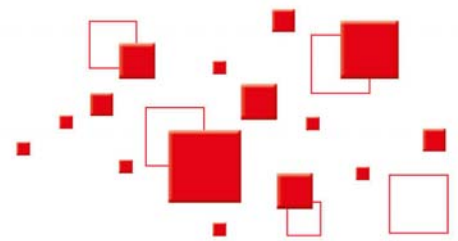

#### 1) Spuiten van de reparatie

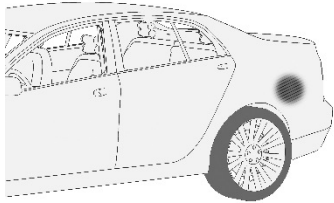
	<b>Mengverhouding:</b>	
	ONYX HD	100 Vol. %
	HYDROMIX	60 Vol. %
	<b>Spuitapparatuur:</b>	1,4 – 1,5 mm HVLP
	<b>Druk:</b>	1,0 – 1,5 bar
<b>Aanbrengen:</b>	1 of 2 lagen totdat de reparatie bijna niet meer zichtbaar is.	
<b>Uitdampen:</b>	tot mat.	

#### 2) Aanbrengen ONYX EASY BLENDER A 2520

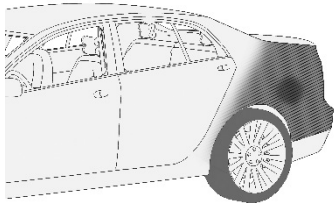
	<b>Mengverhouding:</b>	
	ONYX EASY BLENDER A 2520	100 Vol. %
	HYDROMIX / HYDROMIX SLOW	60 Vol. %
	<b>Spuitapparatuur:</b>	1,4 – 1,5 mm HVLP
	<b>Druk:</b>	2,0 bar
<b>Aanbrengen:</b>	1 laag	
<b>Uitdampen:</b>	niet van toepassing	

#### 3) Uitspuiten in de bestaande laklaag / aanbrengen van de ONYX HD effect laag

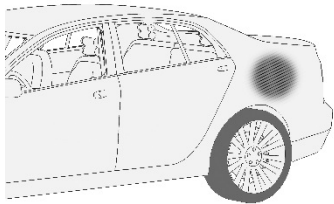
	<b>Mengverhouding:</b>	
	ONYX HD / HYDROMIX (spuitklaar)	100 Vol. %
	ONYX EASY BLENDER A 2520 / HYDROMIX (spuitklaar)	100 Vol. %
	<b>Spuitapparatuur:</b>	1,4 – 1,5 mm HVLP
	<b>Druk:</b>	1,0 – 1,5 bar
<b>Aanbrengen:</b>	2 of 3 dunne lagen, uitspuiten in de bestaande laklaag.	
<b>Uitdampen:</b>	Uitdampen tot mat, 1 dunne nevellaag (effectlaag).	

## BLEND'ART

Uitspuiten met ONYX HD op een deel

A 2.2

### 4) RAPIDCLEAR C 2570

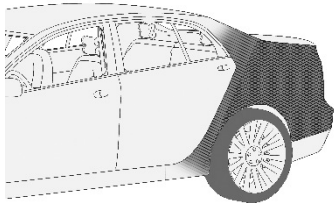
	<b>Mengverhouding:</b>	
	<b>RAPIDCLEAR C 2570*</b>	300 Vol. %
	<b>H 2550</b>	100 Vol. %
	<b>R 2200</b>	100 Vol. %
	* Optie CHRONOLUX CP	
	<b>Spuitapparaat:</b>	1,4 – 1,5 mm HVLP
	<b>Druk:</b>	2,0 bar
	<b>Aanbrengen:</b>	1 dunne en 1 volle laag, overlappend
	<b>Uitdampen:</b>	Geen uitdamp tijd tussen de lagen.

### 5) BLENDING FLASH

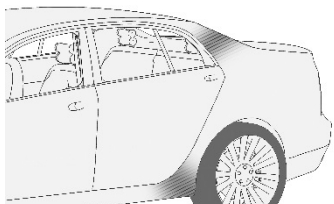
	<b>Spuitapparaat:</b>	1,4 – 1,5 mm HVLP
	<b>Druk:</b>	1,5 – 2,0 bar
	<b>Aanbrengen:</b>	2 tot 3 dunne lagen op de RAPIDCLEAR C 2570 uitspuitzone.
	<b>Droging:</b>	10 min. op 60°C